

Как правильно сложить бумажный самолёт для Power Up

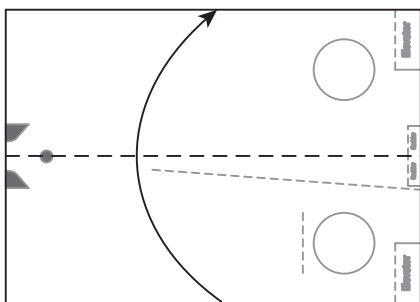

1. Расположите распечатанный шаблон лицевой стороной вверх. Сложите лист пополам, загнув нижний край к верхнему.

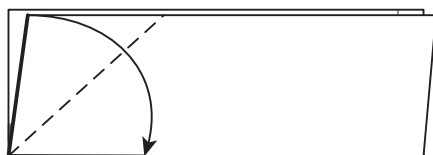

2. Отогните левый угол к нижнему краю (используйте две тёмные метки).

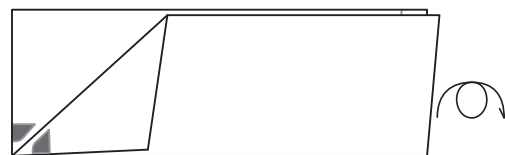

3. Переверните шаблон.



4. Повторите шаг №2 с другой стороны.

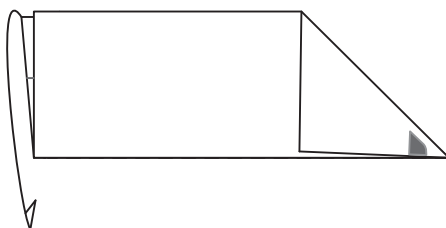

5. Разверните лист вдоль центральной линии сгиба.

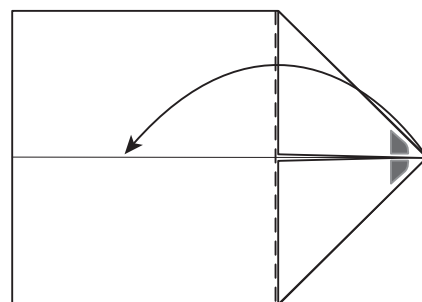

6. Согните вершину полученного треугольника (основание треугольника служит ориентиром для сгиба).

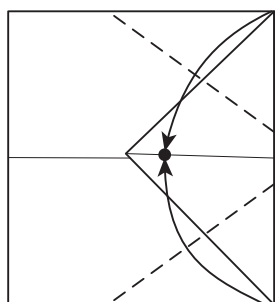

7. Согните оба уголка к центру чёрной точки

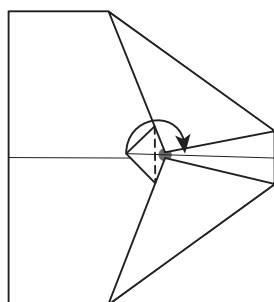

8. Зафиксируйте уголки, подняв маленький треугольничек вверх.

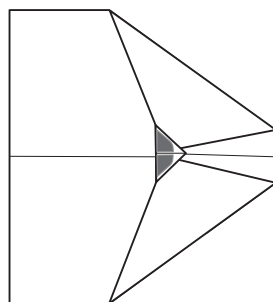

9. Зафиксируйте уголки, подняв маленький треугольничек вверх.

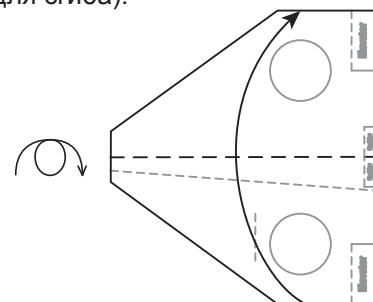

10. Сложите модель пополам, выровнив крылья. Используйте центральную пунктирную линию.

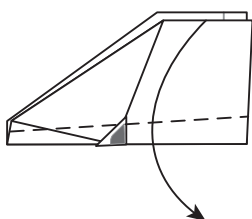

11. Сложите крыло вниз, используя крупную пунктирную линию, расположенную вдоль крыла.

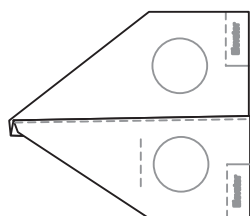

12. Переверните модель.

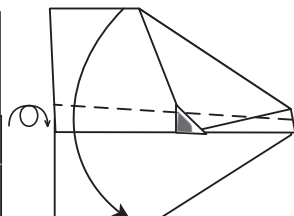

13. Сложите второе крыло, выровнив его с первым.

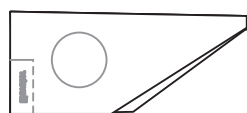

14. Распрямите оба крыла.

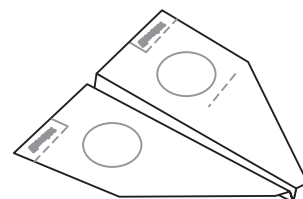

15. Ваш самолётик готов!